



weinnovate cooking

CUCINE
DIAMANTE 90

FRIGGITRICI

MODELLO

D9222/10FRE

CODICE

CR0996769

CARATTERISTICHE GENERALI

Rivestimenti esterni e piedini in acciaio inox.
Piani di lavoro in acciaio inox AISI 304, satinato, spessore 2 mm.
Altezza del piano di lavoro regolabile da 840 a 900 mm.
Cruscotti sagomati con comandi inclinati verso l'operatore.
Manopole di grandi dimensioni non sporgenti dal corpo macchina.
Modularità gamma da 200-400-600-800-1200.
Sistema di accoppiamento semplice ed efficace.
Apparecchiature predisposte per la zoccolatura.
Vasta gamma di accessori.
Apparecchiature conformi alle normative CE.

FRIGGITRICE ELETTRICA 1 VASCA 22 LT

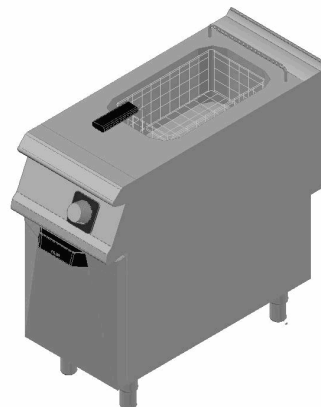

SPECIFICHE

Rivestimenti esterni e piedini in acciaio INOX.
Altezza del piano di lavoro regolabile da 840 a 900 mm.
Vasche in acciaio inox AISI 18/10 con zona fredda e zona espansione schiume.
Rubinetti di scarico olio.
Bacinelle raccogli olio a richiesta.
Termostato di sicurezza (230°C) contro sovratemperature eccessive dell'olio.
Riscaldamento tramite resistenza corazzata in acciaio inox AISI 304 interna alla vasca e ruotabile di oltre 90°C.

DATI TECNICI

MODELLO	D9222/10FRE
LARGHEZZA (MM)	400,00
PROFONDITA (MM)	900,00
ALTEZZA (MM)	870,00
VOLUME	0,70
PESO	82,00
TIPO ALIMENTAZIONE	EL
POTENZA GAS	
POTENZA ELETTRICA	18
DIMENSIONI INT. FORNO	
CAPACITA' FORNO	
DIM. PIASTRA (mm)	
DIMENSIONI VASCA	340x420x325h
CAPACITA' VASCA (l)	22Lt.

FRIGGITRICI

MODELLO

D9222/10FRE

CODICE

CR0996769

LEGENDA

E entrata linea elettrica

G attacco arrivo gas

H2O attacco arrivo acqua

S scarico acqua

CONNESSIONE	POTENZA	DIAMETRO	ALIMENTAZIONE
CONNESSIONE GAS			
CONNESSIONE ELETTRICA	18	400	
CONNESSIONE ACQUA FREDDA			0
CONNESSIONE ACQUA CALDA			
CONNESSIONE ACQUA DECALCIFICATA			
SCARICO ACQUA (Ø)			
2° SCARICO ACQUA (Ø)			